



COCINAS A GAS

Modelo

D94/10CG

Código

CR0995129

Características generales

- Revestimientos externos y pies de acero inoxidable.
- Planos de apoyo en acero inoxidable AISI 304, satinado, 2 mm de espesor.
- Altura del plano de apoyo regulable de 840 a 900 mm.
- Salpicaderos perfilados con mandos inclinados hacia el operador.
- Mandos de grandes dimensiones que no sobresalen del cuerpo de la máquina.
- Modularidad de la gama de 200-400-600-800-1200.
- Sistema de acoplamiento simple y eficaz.
- Aparatos preparados para el friso.
- Vasta gama de accesorios.
- Aparatos conformes a las normativas CE.

COCINAS GAS 4 FUEGOS SOBRE SUPOORTE ABIERTO



Precio de exposición 1.690 € + IVA

Características técnicas/funcionales

- Revestimientos externos y pies de acero inoxidable.
- Altura de la superficie de trabajo regulable de 840 a 900 mm.
- Paneles de control perfilados con mandos inclinados hacia el operador.
- Quemadores superiores de llama estabilizada, fabricados en hierro fundido niquelado.
- Válvulas de seguridad de termopar con llama piloto.
- Parrillas de hierro fundido esmaltado negro resistentes a los ácidos con las barras largas para apoyar ollas de pequeñas dimensiones.
- Bandejas recoge-gotas de acero inoxidable.

Datos técnicos

Modelo	D94/10CG
Anchura (mm)	800,00
Profundidad (mm)	900,00
Altura (mm)	900,00
VOLUMEN	1,10
PESO	116,00
TIPO ALIMENTACION	GAS
Potencia total GAS	21.7
Potencia total ELÉCTRICA	
Medidas interiores horno	
CAPACIDAD HORNO	
Medidas placa (mm)	
DIMENSIONES CUBAS	
Capacidad nominal cuba (l)	



COCINAS A GAS

Modelo
D94/10CG

Codigo
CR0995129

D94/10 CG

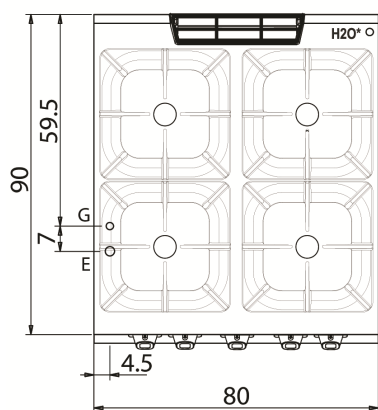
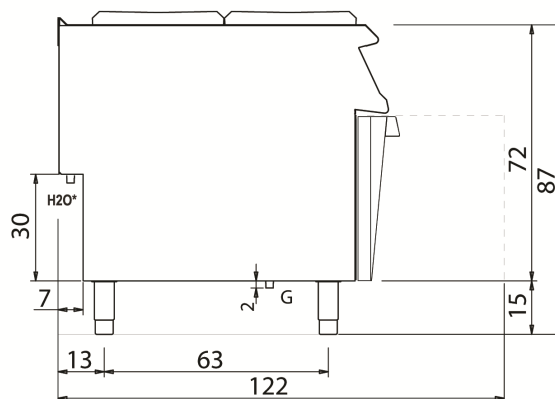
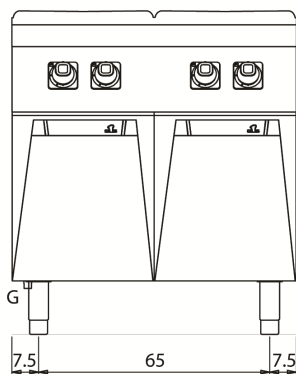

LEGENDA

E entrada linea electrica

G union de gas

H2O unión de agua

S desaguadero

CONEXION	POTENCIA	DIAMETRO	ALIMENTACION
Conexión gas	21.7	1/2"	
Conexión eléctrica			
Conexión de agua fría			
Conexión de agua caliente			
Conexión de agua descalcificada			
Descarga del agua (Ø)			
2° Descarga del agua (Ø)			